

Linnainstallatsioon Kalarand

Autorid: Toomas Paaver, Triin Talk ja Teele Pehk

Ehitajad: Mihkel Saar ja Kaarel Saar

Asukoht: Kalarand, Tallinn

2010. aastal toimus konkurs kavandite leidmiseks järgmisel aastal, mil Tallinn oli Euroopa kultuuripealinn, toimuvale linnainstallatsioonide festivalile LIFT11 (algatajad Margit Argus, Margit Aule, Maarin Ektermann ja Ingrid Ruudi). Konkursist osavõtjate otsustada oli nii installatsiooni asukoht kui lahendus. Laekunud 129st tööst valiti välja 17, nende hulgas Kalarand, mis pakkus välja isetekelise väheteadustatud supelranna tähistamise ja rõhutamise linnamööbli ja ürituste kaudu. Ehitati riietuskabiin, kahepoolne kõrge seljatoega istepink ning kaks päevitus- ja piknikuterrassi. Installatsiooni avamine toimus 12. juunil 2011 suure rannapeoga. Aasta lõpus likvideeriti kõik LIFT11 installatsioonid, välja arvatud Kalarand, sest Telliskivi selts võttis selle oma hoole alla. Linnainstallatsiooni edasine elu oli seotud paljude aktiivsete inimeste panusega. Kalaranna aktiivsuse turgutamise ja korrashoiu korraldamise eest on kõige rohkem hoolitsenud Teele Pehk. Aastatega on kasvanud Kalaranna eest hoolitsevate inimeste hulk ning tallinlaste side selle kohaga. Linnainstallatsioon Kalarand moodustas olulise osa Toomas Paaveri tegevusest Kalaranna tulevikuga (lk 86–87).

Sügistormides, kui merevee tase on ületanud 1 m, on rannaterrassid korduvalt ära ujunud või hävinud. Terrassid on kolmel korral uuesti ehitatud, taastamistöö teostas Mihkel Saar koos paljude vabatahtlikega. 2015. aastal lisandus mööblile istumistrepp. Riietuskabiin ja kahepoolne pink on püsinud tänaseni.

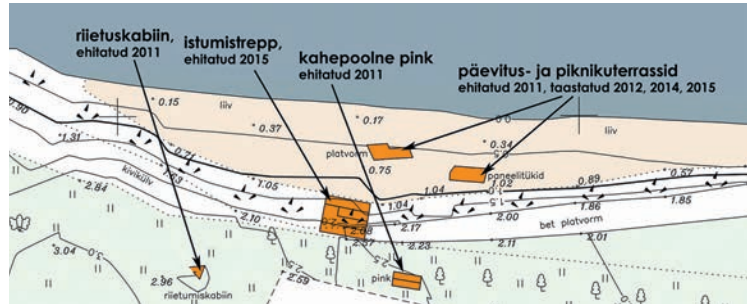

KABIINI PLAAN

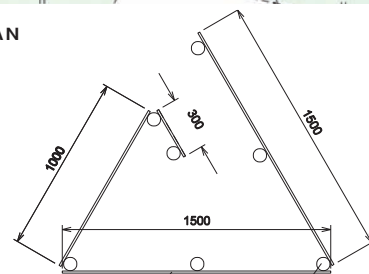

vineertahvli kõrgus 1250,
alumine serv maapinnast 450, ülemine 1700

ümmargused maasserammitavad puitpostid, läbimõõt 75, pikkus 240

PINGI LÕIGE

veekindel vineer, paksus 18, värv Caparol BaseTop,
värvitoon RAL2004

vineeri kandev aluskonstruktsioon,
50 x 100 prussid, samm 750

maa-alusele plaadile
kinnitus metallnurkadega

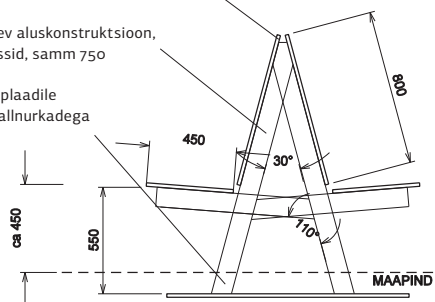



57

